

# Interrupteur Aérien à Commande manuelle (IACM) 36kv/100A

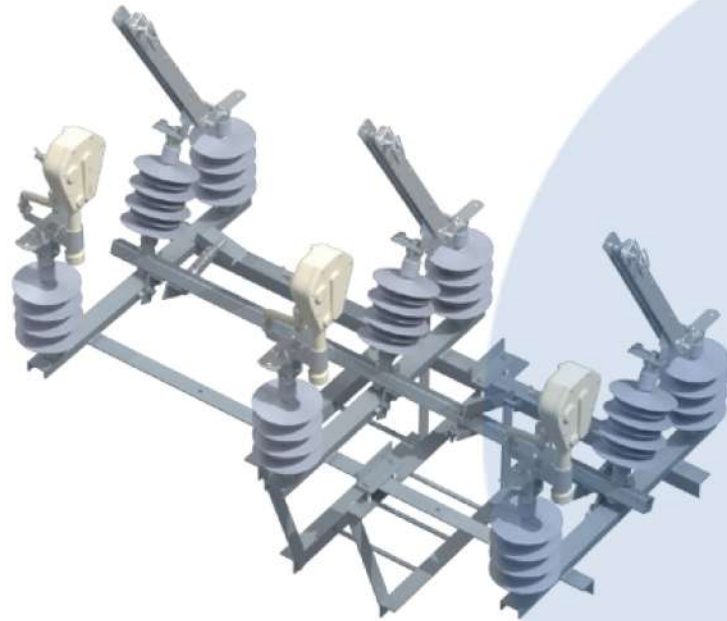

Désignation	Caractéristiques mécaniques						
	A (mm)	B (mm)	C (mm)	D (mm)	H (mm)	Ligne de fuite (Isolateur HTV) (mm)	Poids approximatif (Kg)
MAX IACM 36kV/100A							
Référence							
014850	800 ±5	800 ±5	780 ±10	740 ±10	800 ±5	1020	92

Caractéristiques électriques						
Courant assigné en service continu (A)	Pouvoir de coupure assigné (A)	Courant assigné de courte durée admissible (eff) (kA) (Is)	Pouvoir de fermeture assigné sur court circuit (crête) (kA)	Tension assignée (kV)	Tension de tenue au chocs de foudre à sec (kV)	Fréquence (Hz)
400	100	12,5	31,5	36	170	50

## Spécifications Techniques

**Norme de référence :** ISO 1461 / CEI 2271-1 / CEI 62271 - 103 / ST D60 - L60

**Chassis :** En acier galvanisé à chaud.

**Chaises supports :** En acier galvanisé à chaud.

**Commande manuelle :**

- Tringlerie.
- Poignet isolante.

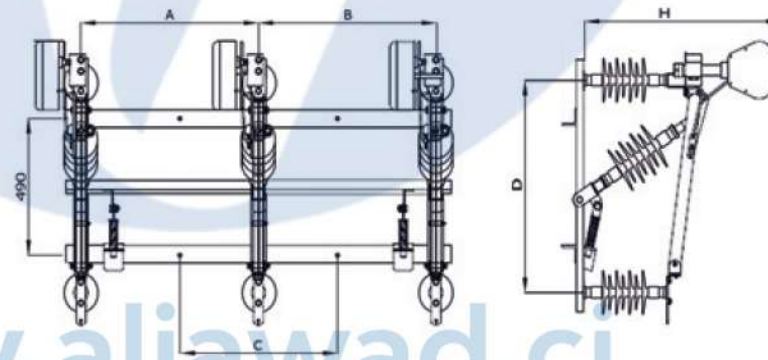

www.aljawad.ci