

1 Passe fil $\phi 96$
4 passes fil $\phi 28$ en plastique
(fournis en sachet plastique)

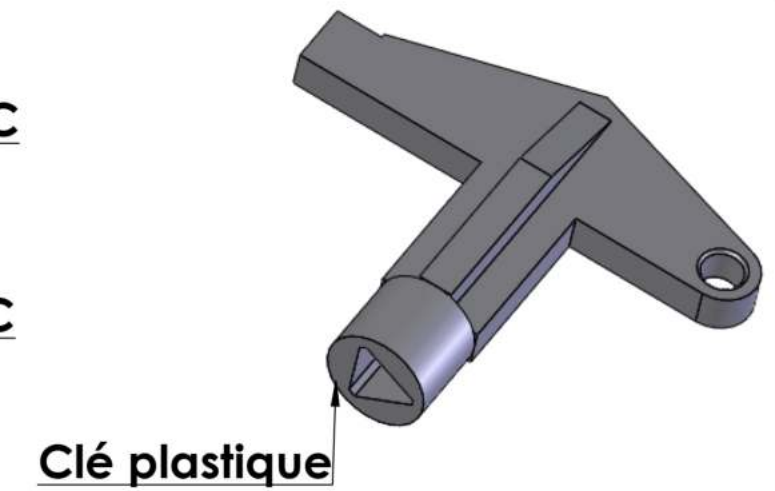

2 Pattes de cadénassage coffret

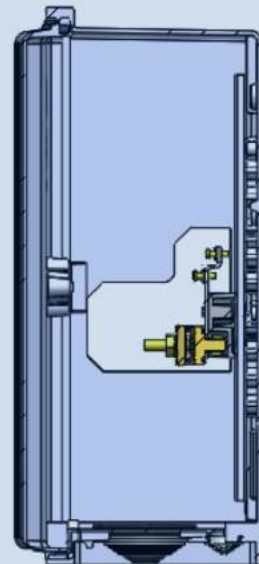
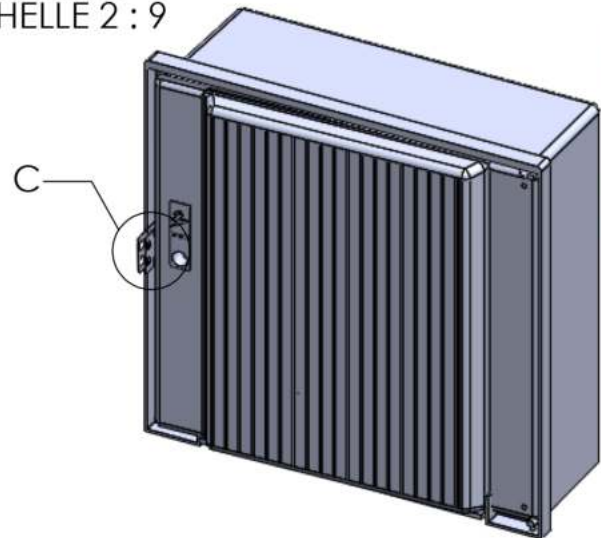

COUPE A-A
ECHELLE 1 : 7

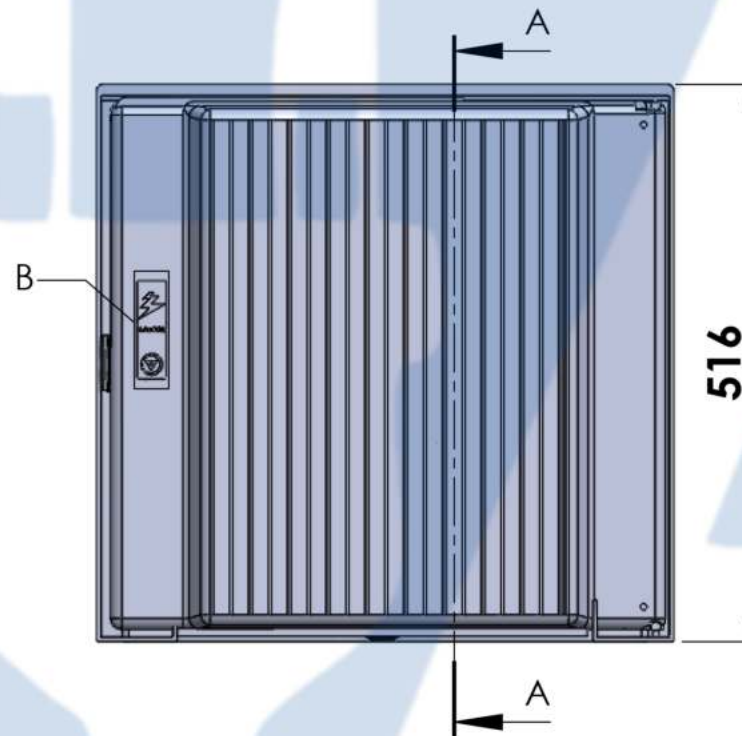

Travers fausse-coupure en SMC

4 Départs 35²

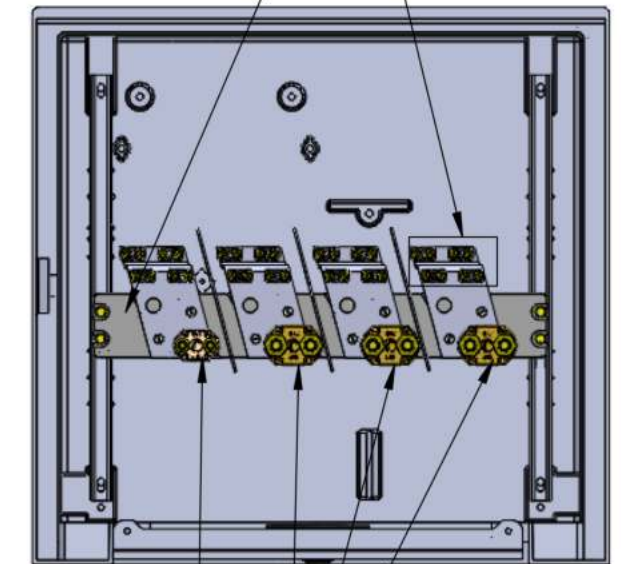

Serre câble 150²

Serre câble 240²

Nota:

- Enveloppe réalisée en composite polyester (SMC), armé de fibres de verre, moulée à chaud et à haute pression.
- Spécification de matériel : NF EN 60 695-2-10
- Degrés de protection : IK 10 suivant NF EN 62 262
- Coffret destinée pour l'utilisateur à l'interieur
- Couleur coffret : Gris RAL 7035

00	16/06/2023	O.B		Y.M	CRÉATION DU PLAN
IND	DATE	AUTEUR	VÉRIF.	APPROB.	NATURE DE LA MODIFICATION
ÉCHELLE SCALE	1:7	MATIÈRE : MATERIAL :			
		FINITION : FINISH :			
		TOL. GÉNÉ. : GEN TOL. :			
					DIMENSIONS : mm
<small>CE DOCUMENT EST LA PROPRIÉTÉ DE OGE. IL NE PEUT ÊTRE REPRODUIT OU COMMUNIQUÉ SANS SON AUTORISATION. THIS DRAWING IS THE SOLE PROPERTY OF OGE. IT CANNOT BE COPIED OR TRANSMITTED WITHOUT OGE AUTHORISATION</small>					
FORMAT	A4				RÉFÉRENCE
	COFFRET PANINTER FC 1ARRIVE 240²+4DEPARTS 35²				IND
	ETUDE : C23-4				0560235
					00

